

# HS-150T 高端加速度传感器

AC 加速度和温度输出 通过 PUR耐油电缆

## 主要性能

- 温度输出 10mV/°C
- 防水耐油, 数据采集
- 可定制的功能

## 应用领域

大型机械, 纸浆和造纸, 采矿, 金属, 航空航天, 汽车, 水, 制药, 风能, 轴承, 发动机, 压缩机等等

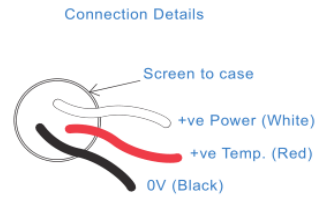
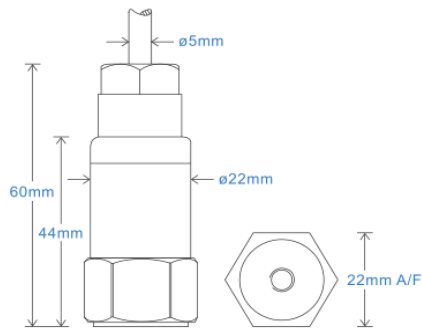

## 技术性能

|       |  |
|-------|--|
| 底座共振  | 参见产品选型表  |
| 灵敏度   | 请参阅: 产品选型表 ±10%<br>额定 80Hz 在 22°C 温度下  |
| 频率响应  | 1.5Hz (120cpm) to 10kHz (600kcpm) ± 5%<br>0.5Hz (90cpm) to 12kHz (720kcpm) ± 10%<br>0.2Hz (48cpm) to 15kHz (900kcpm) ± 3dB |
| 温度输出  | 10 mV/°C   |
| 范围    | 请参阅: 产品选型表   |
| 横向灵敏度 | 小于5%   |

## 机械参数

|        |          |
|--------|----------|
| 材质     | 不锈钢      |
| 感应原件   | 压电陶瓷/剪切  |
| 安装扭矩大小 | 8Nm      |
| 重量     | 106g     |
| 电缆选型   | 请参阅产品选型表 |
| 连接器    | 请参阅产品选型表 |
| 螺纹安装   | 请参阅产品选型表 |

## 电气参数

|                |                                    |
|----------------|------------------------------------|
| 电压:            | 18-30Volts DC                      |
| 电气噪声           | 0.1mg max                          |
| 电流范围           | 0.5mA to 8mA                       |
| 偏电压            | 10 - 12 Volts DC                   |
| 建立时间           | 2 seconds                          |
| 输出阻抗           | 200 Ohms max.                      |
| Case Isolation | >10 <sup>8</sup> Ohms at 500 Volts |

## 应用环境

|      |                |
|------|----------------|
| 环境温度 | -30 to 90°C    |
| 防护等级 | IP68           |
| 最大振动 | 5000g          |
| EMC  | EN61326-1:2013 |

## 频率响应 (at 100mV/g)

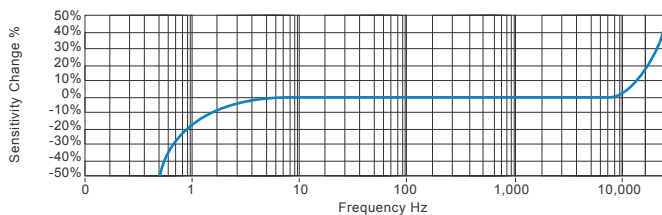

## 应用领域

风能, 电动机, 泵, 压缩机, 离心机, 输送机, 空气处理机, 齿轮箱, 辊, 干燥机, 压力机, 冷却, VAC, 主轴, 机床, 工艺设备

Vibration sensor should be firmly fixed to a flat surface (spot face surface may be needed to be produced and cable anchored to sensor body.)

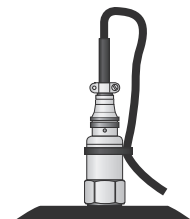

## 产品选型表

|  |   |   |  |   |   |   |   |  |   |   |   |
|--|---|---|--|---|---|---|---|--|---|---|---|
| <b>产品名称</b><br>HS - Hansford Sensors   | <b>产品系列</b><br>150T - 高端工业振动传感器   |   |  |   |   |   |   |  |   |   |   |
|  | H   | S | 1  | 5   | 0 | X   | X | X  | X | X | X |
| <b>附加选项</b><br>F - 低频最小0.1Hz (下单告知所需低频)<br>S - 侧面输出<br>L - 316L 不锈钢材质<br>T - 温度输出 10mV/°C<br>Y - ±5% 灵敏度 | <b>灵敏度</b><br>010 - 10mV/g<br>030 - 30mV/g<br>050 - 50mV/g<br>100 - 100mV/g<br>250 - 250mV/g<br>500 - 500mV/g |   | <b>范围</b><br>±800g<br>±250g<br>±160g<br>±80g<br>±32g<br>±16g | <b>共振频率</b><br>34kHz (2,040kcpm)<br>33kHz (1,980kcpm)<br>32kHz (1,920kcpm)<br>30kHz (1,800kcpm)<br>28kHz (1,680kcpm)<br>26kHz (1,560kcpm) |   | <b>电缆/接插件</b><br>01 - PUR耐油电缆<br>03 - 屏蔽铠装电缆<br>07 - 硅胶防水电缆<br>15 - 阻燃电缆<br>52 - 3 Pin MS接插件<br>54 - M12接插件 |   | <b>安装螺纹</b><br>01 - 1/4-28" UNF Female<br>02 - 1/4-28" UNF Male<br>05 - Quick Fit Female<br>06 - M6 x 1mm Male<br>08 - M8 x 1.25mm Male<br>10 - M10 x 1.5mm Male |   |   |   |



T: 150 210 98804  
www.hansfordsensors.com.cn  
汉施弗德传感器(上海)有限公司

